

Функциональная схема

- -100-03

3066/22
.- 0,3
. - 0,04-0,06
- 5600 3\

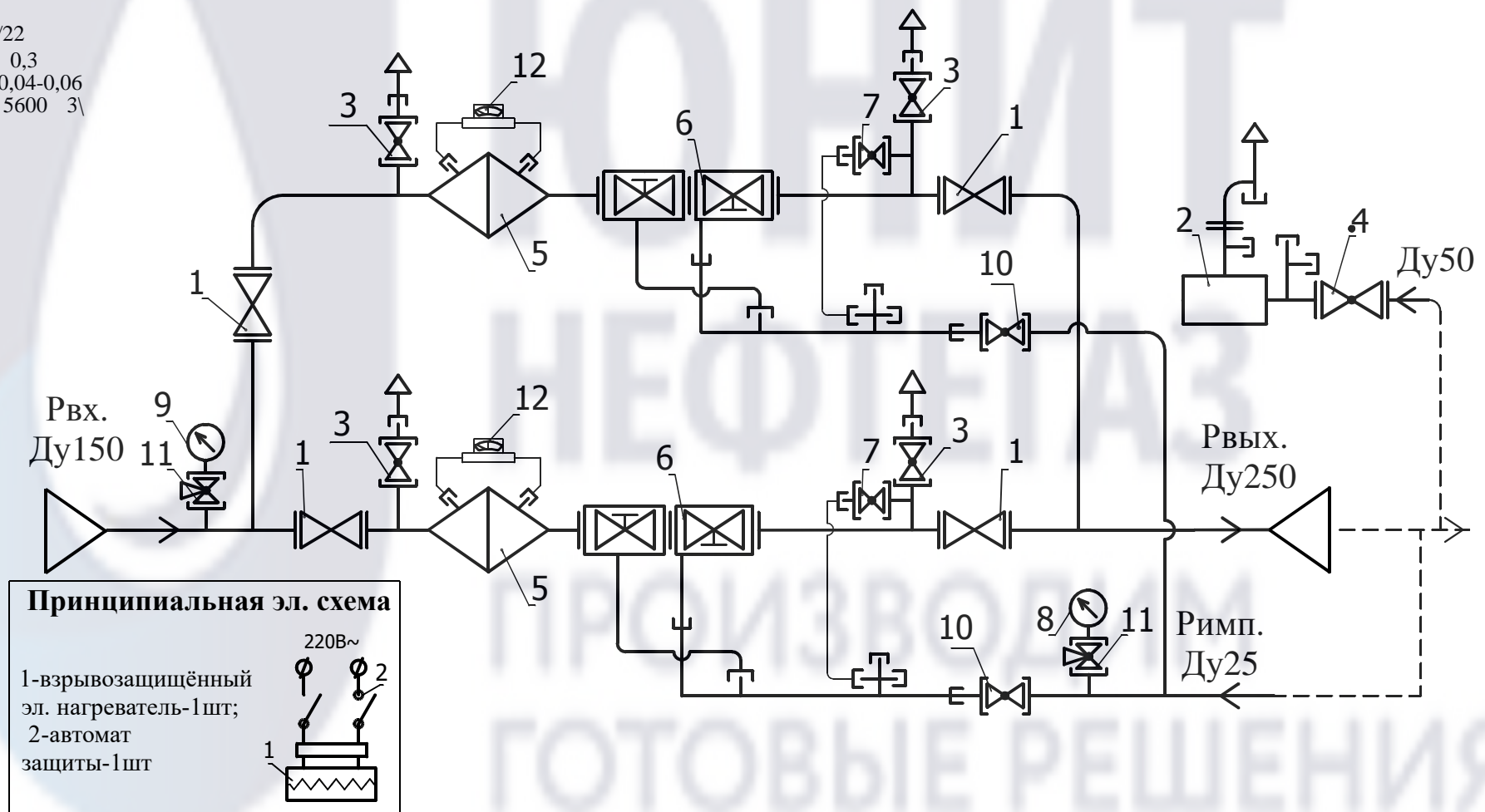

1-кран шаровой Ду100-4шт; 2-предохранительный сбросной клапан ПСК-50-1шт; 3-кран шаровой КШ-20-4шт; 4-кран шаровой КШ-50-1шт; 5-фильтр ФГ-2шт; 6-регулятор давления газа РДБК-100/70 с КПЗ-100-2шт; 7-кран шаровой КШ-15-2шт; 8-манометр-1шт; 9-входной манометр-1шт; 10-кран шаровой КШ-25-2шт; 11-кран шаровой для манометра DN15(11Б41п21)-2шт; 12-индикатор перепада давления (комплектуется по дополнительному заказу).

Габаритный чертеж

- -100-03

+7(8452) 39-76-30
u307@ung64.ru

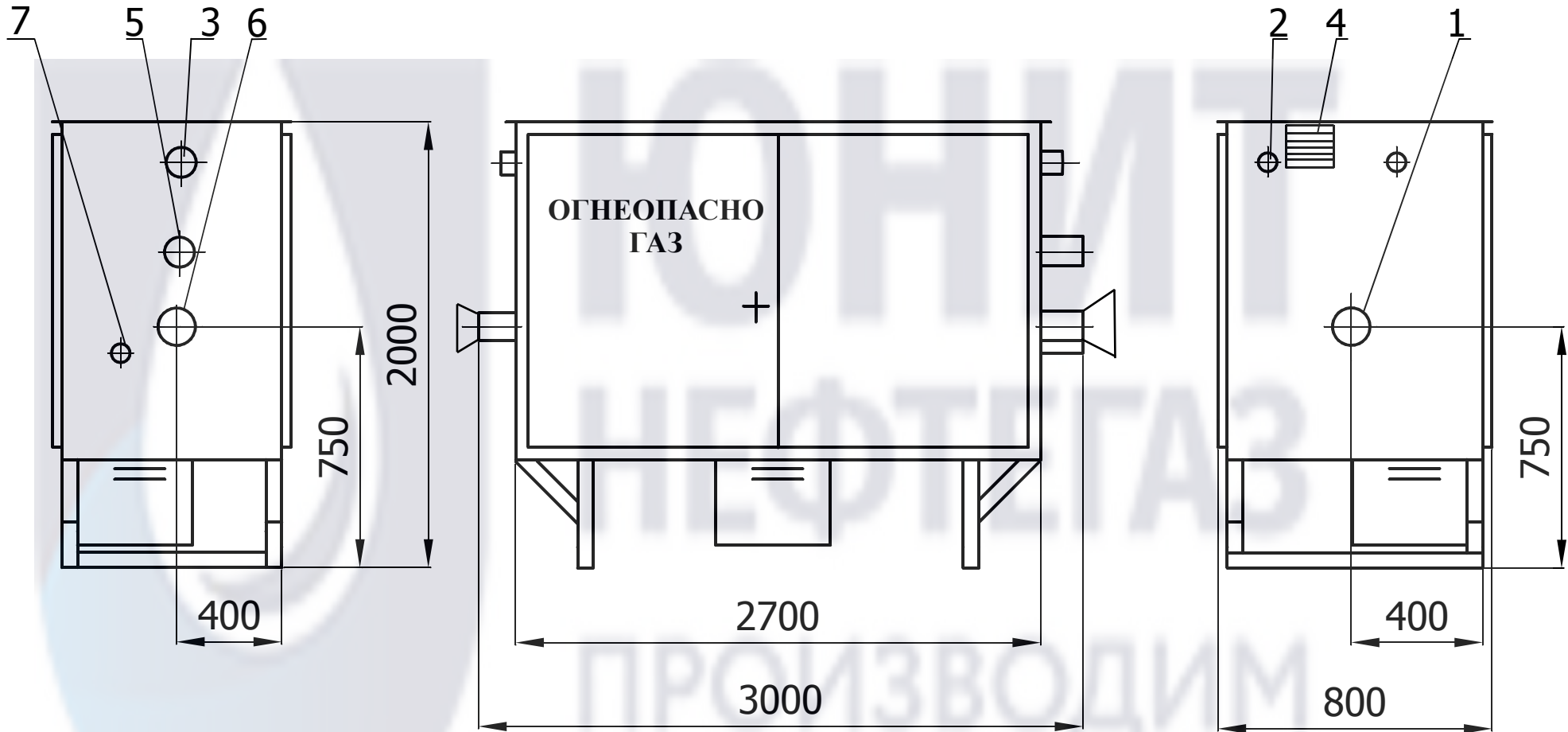

**1-Рвх(Ду150); 2-продувочный патрубок (Ду20); 3-выход ПСК-50 (Ду50); 4-жалюзийная решетка;
5-вход ПСК-50 (Ду50); 6-Рвых(Ду250); 7-подвод импульса к регулятору (Ду25).**

* - (100 150) 100 250 ()
* - (1,5) ()

Размеры в процессе производства могут незначительно измениться.

ООО "Юнитнефтегаз" +7(8452) 39-84-81 www.ung64.ru

+7 (8452) 39-76-30 www.unitneftegaz.ru